

➤ Aufgabe: 100 Werkzeuge ohne Eingriff des Bedieners mit automatischer Beladung

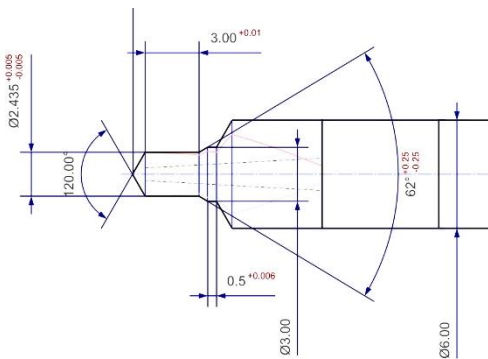
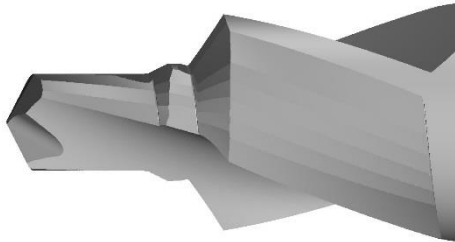

➤ Lösung: TTB Evolution
Visit www.ttb-eng.com

➤ Resultat:

Messungen mit Walter Helicheck® durchgeführt

